

## Robot principal

**Balise laser:** détecte les adversaires au loin

**Bras:** actionne les bougies et les cadeaux

**Propulseur:** envoie les cerises

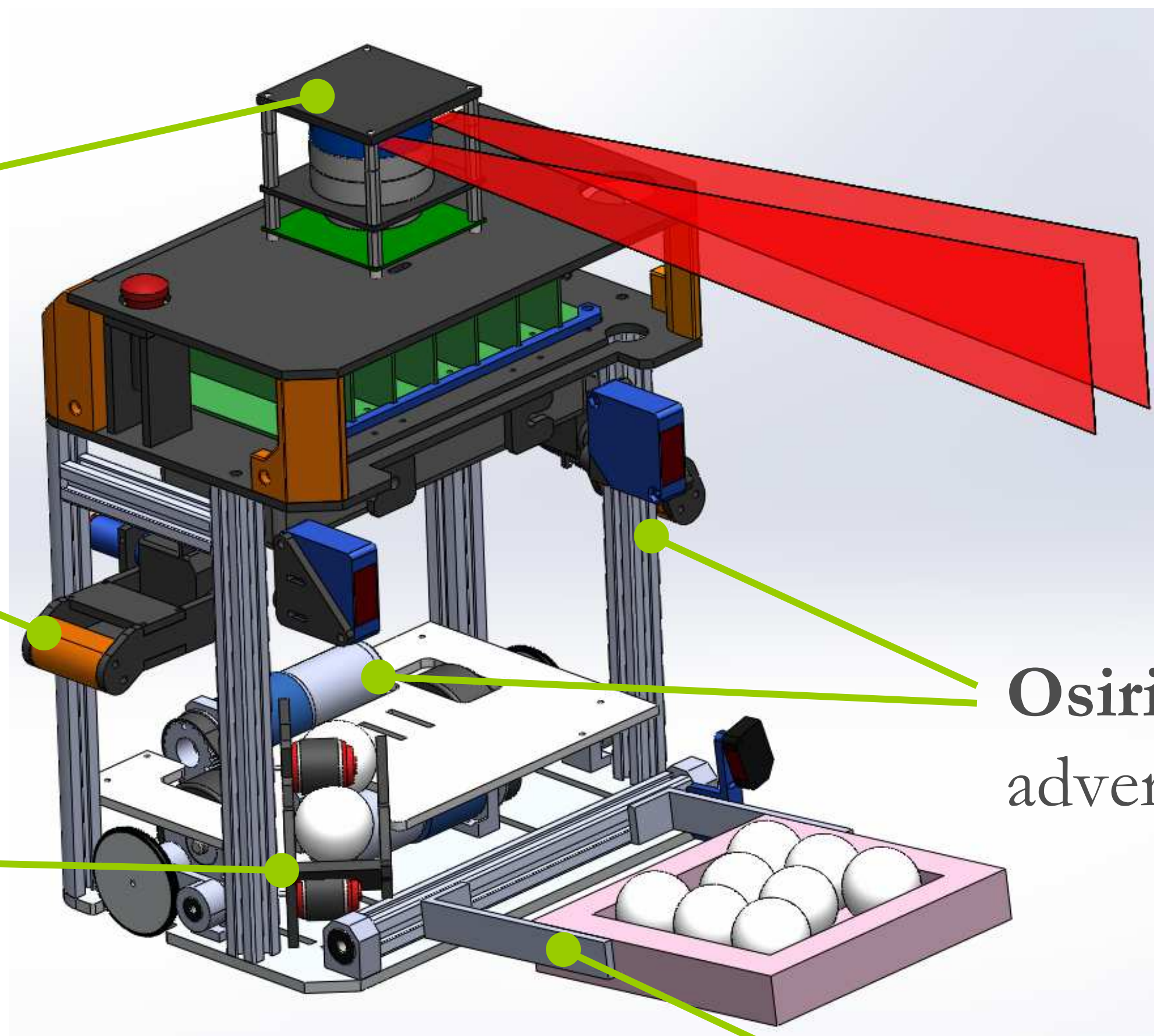

**Osiris:** détecte les adversaires proches

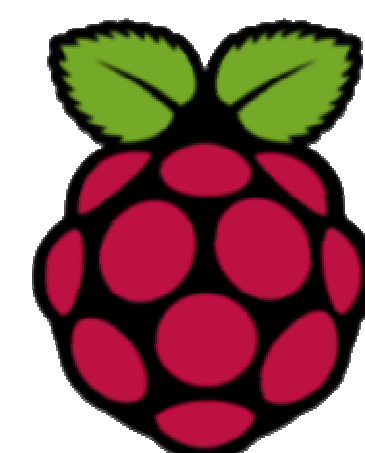

**Pince:** récolte les cerises

---

## Robot secondaire

**Évitement:** capteurs de proximité US et Sharps

**Odométrie:** boules de souris et centrale inertielle

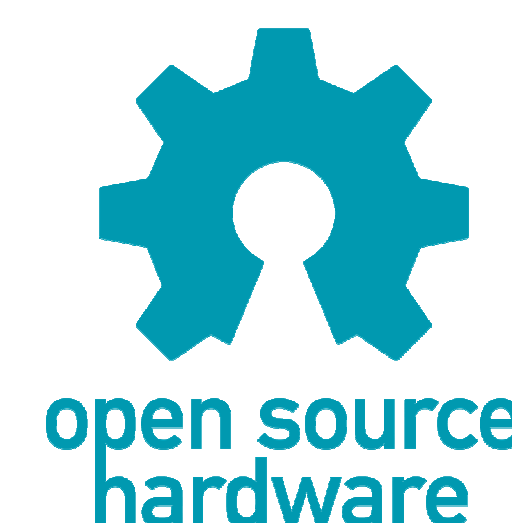
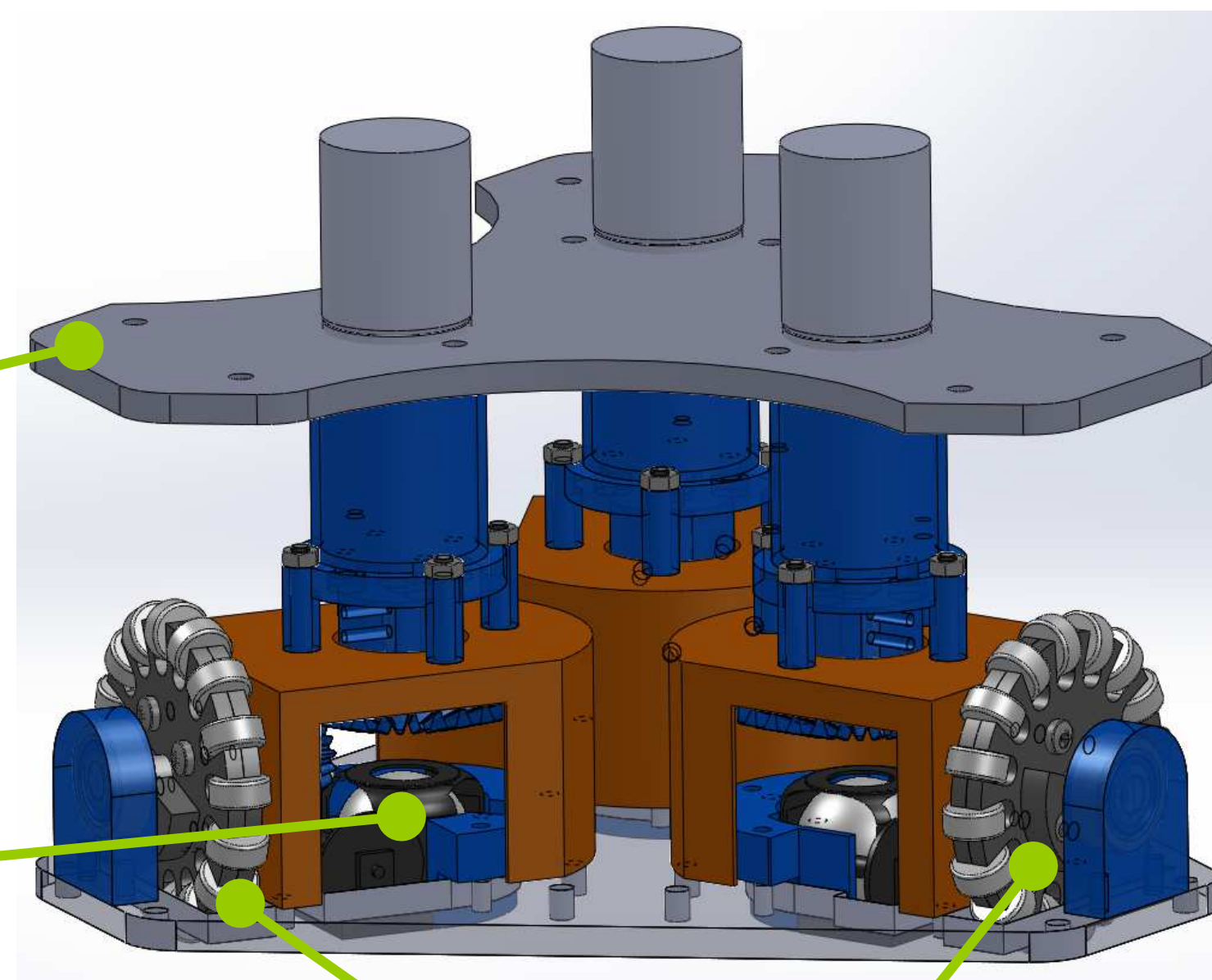

**3 roues:** déplacement holonome

---

## Membres

**Pierrick:** Prez, robot secondaire

**Paul:** Balise, soft bas niveau

**John:** Soft haut niveau

**Seb:** Méca

## Partenaires

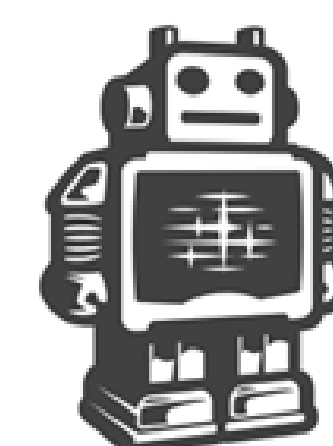

# Ultimaker

